

Griffiges und Pfiffiges

Beschlaginnovationen für Fenster und Türen von Hoppe

Der Hersteller von Beschlagssystemen Hoppe stellt in Nürnberg seine Griffinnovationen für Fenster, Innentüren und Außentüren vor. Ein Schwerpunkt sind dabei die Griffe der Serie »New York«.



Das große Halboval der Bügelgriffe bietet viel Greiffläche

Ausgestattet mit einer Kombination aus Druckknopf und Abschließfunktion sorgen die Griffe für eine hohe Basis-Sicherheit am Fenster. Eine Weiterentwicklung der bekannten Schnellstiftverbindung zur werkzeuglosen Türgriffmontage wird im Bereich der Innentüren zu sehen sein. Mit »Schnellstift + « las-



Liegt gut in der Hand: Garnitur aus der Serie New York von Hoppe

sen sich Türgriffgarnituren mit flachen Rosetten deutlich schneller montieren. Das Verbindungssystem wird in drei unterschiedlichen Varianten für industrielle Verarbeiter, Handwerker und Heimwerker angeboten. Optischer Höhepunkt auf dem 260 m² großen Messestand sind die neuen Bügelgriff-Modelle sowie die Serie »Liverpool«, die der Hersteller in seinem Außentür-Programm zeigt. Halle 4, Stand 115

Hoppe AG
35260 Stadallendorf
Tel.: (06428) 932-0, Fax: -220
www.hoppe.com

Auch der Umwelt zuliebe

Grüne Produkte für Bauelemente von Siegenia-Aubi

Nachhaltigkeit im Bauwesen ist das Thema auf dem Messestand von Siegenia-Aubi. Passend dazu wird das Label »eco inside« eingeführt, mit dem der Hersteller künftig alle Produkte kennzeichnet, die sich durch ihre Energieeffizienz, die Verwendung recyclebarer Materialien oder umweltfreundliche Produktionsprozesse auszeichnen. Beispiele sind die Erweiterung des Systems »Axxent«.



Öko-Label für alle umweltfreundlichen Produkte von Siegenia-Aubi



Formschönes Axxent-Ecklager ohne sichtbare Drehpunkte

behörelement kann der formschöne Beschlag jetzt Flügelgewichte bis 130 kg abtragen. Der Beschlag passt in eine Rahmennut von 10–14 mm und ist damit universell einsetzbar.

Nachhaltig, weil sehr leicht zu montieren, ist die zweiflügelige Lösung für Paniktüren von der Tochter KfV. Im Vergleich zu Lösungen mit Gewindestangen ergeben sich für den Verarbeiter deutliche Zeit- und Kostenvorteile: Auf der Zweitflügelseite befindet sich ein ab-längbares Mittelbauteil mit durchgehender Stulpe und zwei koppelbaren Eckwinkeln. So gelingt die Montage des ganzen Beschlags ohne Aushängen des Türblatts. Halle 4, Stand 215

Leicht zu montieren: zweiflügelige Lösung für Paniktüren von KfV

Siegenia-Aubi KG
57234 Wilnsdorf
Tel.: (0271) 3931-0, Fax: -333
www.siegenia-aubi.com



Senken Sie Ihren Schleifmittelbedarf – optimieren Sie Ihr Schleifergebnis: KANTENBEARBEITUNGSAUTOMAT KBA

-50% Schleifkostenreduzierung

Kanten schleifen, Profil fräsen und Profil schleifen im Durchlauf:

- industriellere Ausführung für Dauereinsatz
- tastende Fräs- und Profilschleifaggregate
- Profilschleifen über handelsübliche Schleifbänder und luftgekühlte Stahlschleifschuhe
- Furnier- und Lackzwischenchliff



Wir zahlen Höchstpreise für Ihre Gebrauchte!!!
Wir stellen aus auf der Holz-Handwerk 2010 vom 24.-27.03.2010 in Halle 12.0 Stand 116.
Gratis Schleifkostenermittlung in Ihrem Betrieb!!!

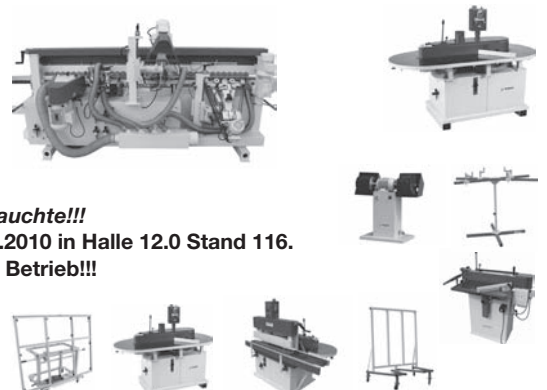

Gewerbegebiet A31, 26892 Heede/Ems
Telefon 049 63/49 65, Fax 049 63/49 66